



CONI
ABRUZZO



COMUNE
DI MONTORIO



FEDERAZIONE
MOTOCICLISTICA
ITALIANA

CAMPIONATO ITALIANO TRIAL

TRIAL CLUB VECCHIO FAGGIO

ORGANIZZA

DOMENICA 17 GIUGNO

2007

CON PARTENZA ORE 9,00

MONTORIO AL V. (TE)

italianotrial.it

www.vechiofaggio.it

REGIONE
ABRUZZO



PROVINCIA
DI TERAMO



Cambiato con la VERSIONE DEMO di CAD-KAS PDF-Editor (http://www.cadkas.com).



Campio nato Italiano Trial



Tutta la tua natura

Il "Motoclub Trial Il Vecchio Faggio"

Il Motoclub è sorto in data 18 dicembre 1991 ed è affiliato (matr. 3119) alla Federazione Motociclistica Italiana - F.M.I., associazione a carattere nazionale con personalità giuridica di diritto privato aderente al C.O.N.I.

Il "Motoclub Trial Il Vecchio Faggio" si compone attualmente di 70 soci praticanti, non persegue scopi di lucro e fa propri gli scopi della Federazione Motociclistica Italiana; in particolare, il Motoclub promuove la diffusione e la pratica dello sport motociclistico del "Trial" ed ha già organizzato diverse manifestazioni agonistiche di livello regionale (prove del campionato interregionale Lazio - Abruzzo - Molise) e nazionale (Trofeo centro - sud) nonché manifestazioni dimostrative di Trial indoor (Teramo, Piazza Dante, Piazza Martiri).

Lo stesso Motoclub, oltre allo svolgimento di attività agonistica e sportiva, fra i propri intenti statutari contempla espressamente quello di *" tenersi a disposizione delle autorità ed enti interessati, con i propri aderenti particolarmente efficienti e continuamente addestrati a muoversi in ogni stagione e nelle zone più impervie, per la salvaguardia della fauna e per far giungere ogni specie di soccorso alle popolazioni delle località colpite in caso di calamità naturali"*

La disciplina del Trial e le gare di Trial

La disciplina motociclistica del Trial nacque all'inizio del secolo nell'Inghilterra del nord e si diffuse progressivamente negli altri paesi europei e del mondo.

Un gruppo di gentiluomini di Edimburgo pensarono infatti di mettere alla prova la affidabilità delle loro motociclette, impegnandosi su percorsi accidentati sviluppati in ampie zone del territorio.

Il confronto era basato non sulla velocità bensì sulla destrezza di guida e sulla resistenza dei mezzi meccanici. Nel 1914 venne proposta una gara con alcune varianti al regolamento che trasformarono la disciplina più o meno nei termini in cui la si conosce ai giorni nostri. Nella brughiera inglese venne allestito un percorso lungo una trentina di chilometri comprendente delle prove "no-stop", da percorrere senza commettere penalità.

Col passare del tempo e l'evoluzione delle moto, il trial è passato dai tratti "no-stop" sulla ghiaia dei torrenti alle attuali zone, così spettacolari e tecniche che spesso appaiono addirittura impraticabili a piedi.

Dalle pesanti motociclette con telaio rigido si è arrivati oggi alle sofisticate creazioni di ingegneria meccanica, leggerissime con freni a disco e telaio di alluminio e raffreddamento ad acqua, conformi a tutte le recenti normative in materia di limiti alle emissioni e dotate di pneumatici speciali (mescola morbida e bassa pressione) che non arrecano danni al manto erboso diversi dalle conseguenze del normale calpestio degli escursionisti a piedi o a cavallo.

"Trial" in inglese significa infatti "esame, prova" e nella sua essenza questo sport è rimasto quello di inizio secolo: una sfida tra gentiluomini contro le difficoltà naturali (Trial outdoor) o artificiali (come nel caso del Trial Indoor).

Definizione di moto da trial

Nel rilascio di autorizzazioni al transito sui sentieri, le Pubbliche Amministrazioni e i Moto Club possono vincolare il transito solo alle "moto da trial". Tuttavia,

non forniscono alcun dato tecnico che permetta di identificarle in modo preciso. I veicoli da trial a due ruote

sono motocicli o ciclomotori a tutti gli effetti e non si differenziano dalle altre motociclette.

L'unico parametro utilizzabile per una differenziazione normativa è costituito dal pneumatico posteriore, il cui indice di carico (numero

che indica la portata massima del pneumatico ad una precisa pressione di gonfiaggio) e l'indice di velocità (lettera che indica la velocità massima ammissibile) del pneumatico sono riportati sulla carta di circolazione. Le moto da trial sono omologate per l'uso di pneumatici con indice di carico e indice di velocità inferiori o uguali a 64 M. Le ruote da trial, inoltre, hanno una diversa spaziatura dei tasselli, più ravvicinata rispetto a quella delle altre ruote da fuoristrada. In particolare, la documentazione tecnica della FMI ne codifica le dimensioni per la partecipazione alle gare. Le moto da trial, per garantire al massimo la trazione su ogni tipo di terreno, utilizzano pneumatici dotati di una carcassa morbida con una mescola estremamente tenera a pressioni di 0,3 - 0,5 atm. poiché non è necessario ottenere forti velocità e scaricare a terra potenze elevate (max 15-20 CV). La tassellatura dei pneumatici quindi non necessita di elevate spaziature e pertanto essa è ravvicinata (circa mm. 13) per aumentare la superficie di contatto della ruota sul terreno alle pressioni utilizzate, esaltando al massimo l'aderenza anche in presenza di basso attrito. Se si abbinano indice di carico e di velocità alla scheda tecnica FMI, si riesce a identificare in modo univoco le moto da trial rispetto agli altri motocicli utilizzati per il fuoristrada.

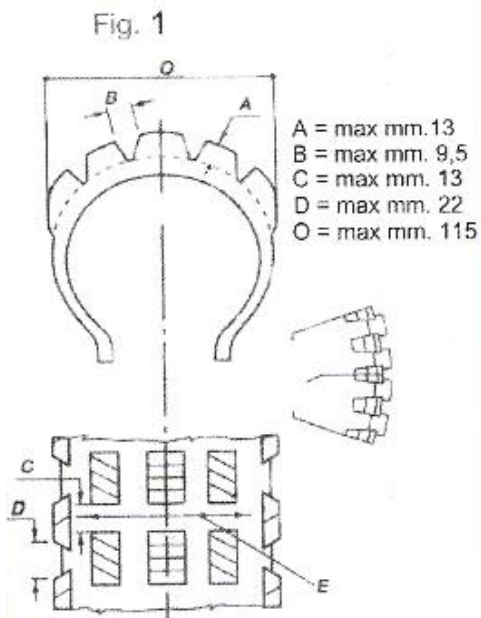

Cambiato con la VERSIONE DEMO di CAD-KAS PDF-Editor (<http://www.cadkas.com>).



L' Organizzazione della 6° prova del Campionato Italiano Trial anno 2007.

È compito del "Motoclub Il Vecchio Faggio" organizzare la 6° prova del Campionato Italiano di Trial 2007 La Federazione Motociclistica Italiana ha accettato e inserito nel calendario la prova in oggetto.

CALENDARIO TRIAL 2007**CAMPIONATO ITALIANO**

<i>Data</i>	<i>Società</i>	<i>Sede</i>	<i>Regione</i>	<i>Località di gara</i>	<i>Prov.</i>
1- 11 Marzo	Asso.Moto.Perla del Tirreno	Viareggi	Toscana	Camaione	LU
2- 15 Aprile	Moto Club Tre Torri	Fiorentino	R.S.Marino	Baldasseroni	SM
3- 29 Aprile	Moto Club Boffa	Villar Perosa	Piemonte	Villar Perosa	TO
4- 20 Maggio	Moto Club Pollein	Pollein	Aosta	Pollein	AO
5- 10 Giugno	Moto Club Monza	Monza	Lombardia	Barzio	LC
6- 17 Giugno	Trial Club Vecchio Faggio	Castellalto	Abruzzo	Montorio Vom.	TE
7- 09 Settembre	Moto Club Bergamo	Bergamo	Lombardia	Foppolo	BG
8- 07 Ottobre	Moto Club Valtellina	Sondrio	Lombardia	Grosio	SO

In particolare, la gara si caratterizzerà per lo svolgimento su terreno aperto con una competizione in cui la resistenza, l'abilità e la regolarità dei conduttori costituiscono la base dei risultati.

Saranno incluse nel percorso di gara delle "zone controllate" (10 zone) da ripetersi 3 volte, in cui l'abilità del pilota nel percorrerle sarà osservata e penalizzata.

Inoltre si avrà un limite di tempo (solitamente 6 ore circa) per completare i previsti 3 giri del percorso.

La data di effettuazione assegnata dalla Federazione Motociclistica in riferimento Sarà il 17/06/2007.

Il numero previsto dei piloti partecipanti può essere stimato in 120 nella Categoria Adulti e 60 nella Categoria Juniores.

Il totale degli addetti ai lavori (Piloti, Meccanici, Team Manager, Accompagnatori, Stampa, Staff) può essere indicato in circa 1000 persone.

All'evento sarà assicurata ogni più ampia diffusione per il tramite dei servizi dedicati alle gare del Campionato italiano da Rai 2 Sport Italia, Sky sport, Nuvolari channel, Reti Locali, stampa specializzata (Motocross, Motosprint, Motolitalia).

In considerazione della importanza dell'evento e della complessità, degli oneri e degli adempimenti tecnico-logistici ed amministrativi occorrenti per l'organizzazione della manifestazione, Il M. C. chiede a tutti gli Enti coinvolti, Sponsor e sostenitori di erogare eventuali contributi in anticipo rispetto alla data di effettuazione della gara nella misura di almeno il 50% in Acconto e la restante somma a rendicontazione dopo la manifestazione

Lo svolgimento della gara e il coinvolgimento del Comune di Montorio al V.no

Nel centro cittadino di Montorio al Vomano sarà collocata la partenza della gara, gli Uffici preposti alla direzione della gara stessa, nonché l'area (paddock) che nel giorno della manifestazione e nei giorni immediatamente precedenti darà ospitalità e servizi ai partecipanti e al pubblico. Due Bus Navetta gratuiti faranno la spola tra il centro di Montorio e le aree di gara ai fini di consentire al pubblico presente una corretta e totale visione della gara

Comune di MONTORIO AL VOMANO

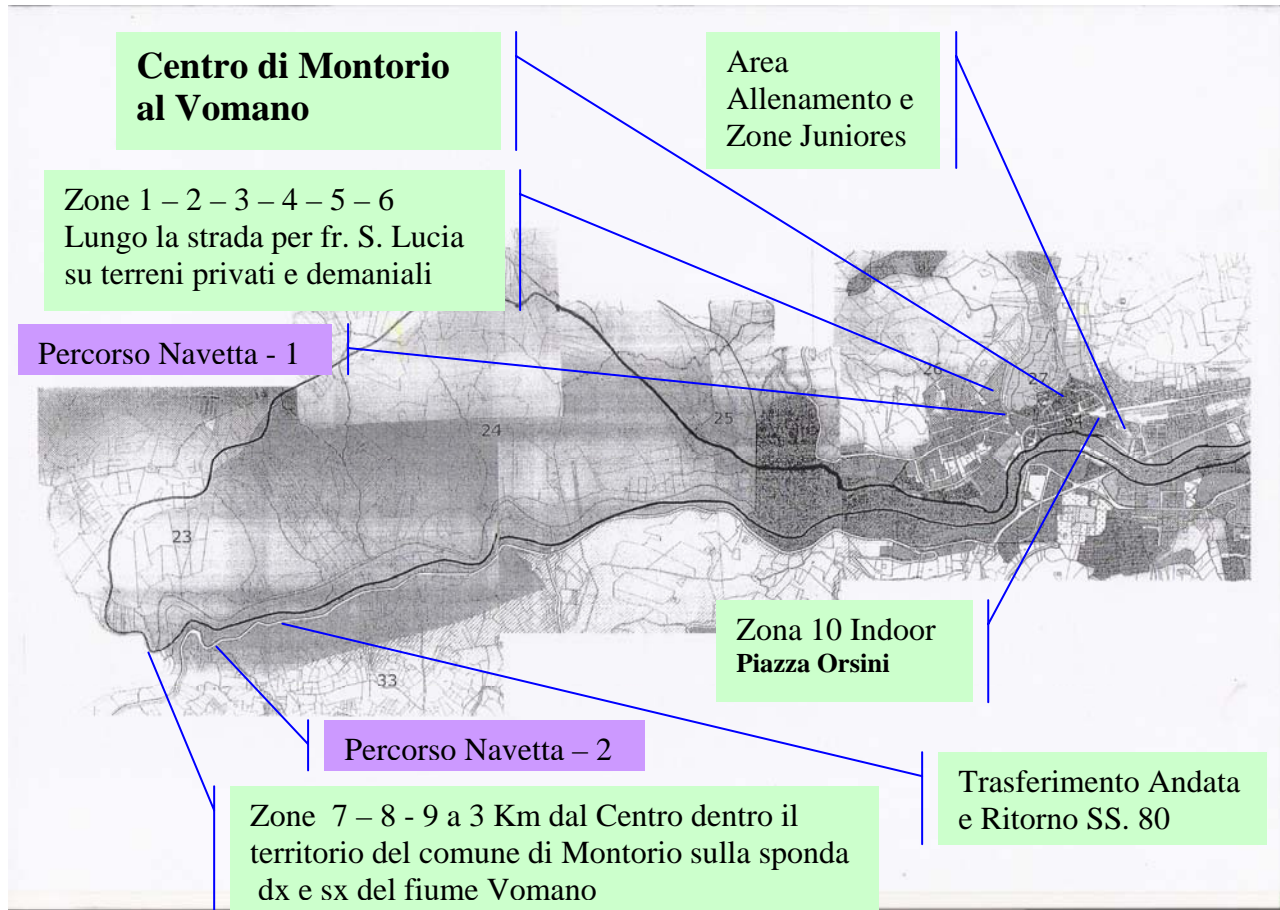

Città di MONTORIO AL VOMANO

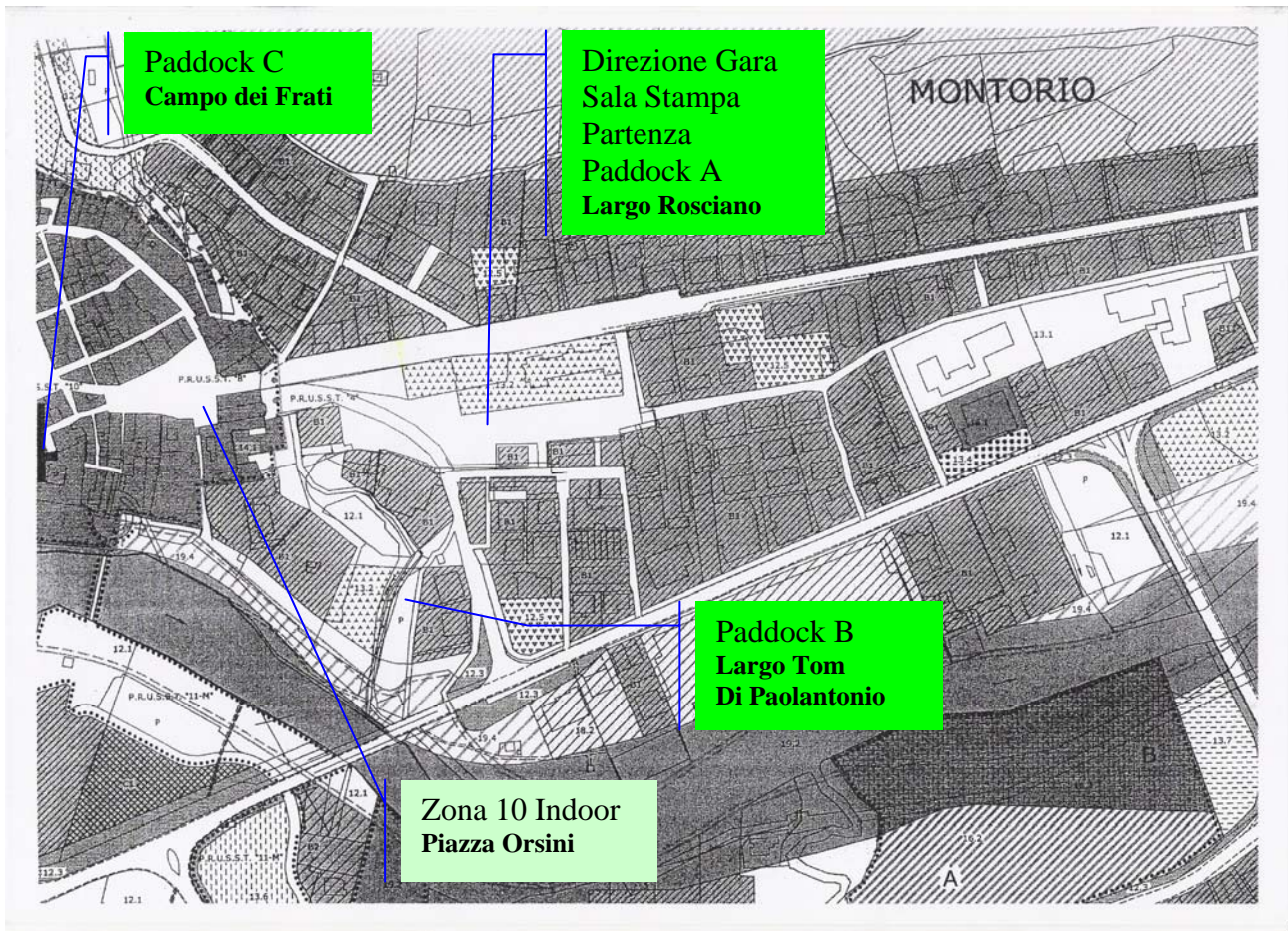

Con l'intenzione di creare interesse ed attirare pubblico, nella stessa area di partenza ed arrivo, è allestita una zona di gara denominata "indoor" perché composta da ostacoli artificiali disposti in modo spettacolare; all'interno del perimetro sono esposti i cartelli e gli striscioni con i loghi degli sponsor; i passaggi dei vari piloti, sono commentati da uno speaker che oltre a coinvolgere il pubblico, menziona gli sponsor e dà notizie tecniche su quanto accade.



Cambiato con la VERSIONE DEMO di CAD-KAS PDF-Editor (<http://www.cadkas.com>).





Cambiato con la VERSIONE DEMO di CAD-KAS PDF-Editor (<http://www.cadkas.com>).





Cambiato con la VERSIONE DEMO di CAD-KAS PDF-Editor (<http://www.cadkas.com>).



FOTO GALLERY

COME RAGGIUNGERCI



In Auto o Pullman:

Da Roma/L'Aquila (A24)
A24 uscita **Colledara** poi direzione
successiva **Basciano**, poi SS 150
verso Montorio al V.

Da Bologna/Ancona (A14)
A14 uscita **Mosciano S. Angelo-
Teramo**,
poi SS 80 verso Teramo, si prosegue
per Montorio al V.

Da Pescara/Foggia (A14)
A14 uscita **Roseto degli Abruzzi**,
poi SS 150 verso Montorio al V.

In Treno:

Stazione Ferroviaria di Giulianova
o Pescara
Pullman per Montorio.

In Aereo:

Aeroporto di Pescara.
poi in pullman o treno per
Montorio.



MOTOCLUB

IL VECCHIO FAGGIO

Roberto Tel. 348.0005057 - Fax 0861.508096
e-mail: vecchiofaggio@libero.it

www.vecchiofaggio.it

A.S.D. Moto Club Trial "IL VECCHIO FAGGIO" via Nazionale n°170 cap. 64020 Castelnuovo V.no TE
A.B.I. - 5748 C.A.B. - 76800 n° Conto - 100000001495 Agenzia SanPaolo Banca dell'Adriatico
filiale di Castelnuovo Vomano